

**УНИВЕРЗИТЕТ У БЕОГРАДУ
ГЕОГРАФСКИ ФАКУЛТЕТ,
Студентски трг бр.3/3,
Београд**

Конкурсна документација

ЈАВНА НАБАВКА ВЕЛИКЕ ВРЕДНОСТИ

**ЗА ИЗВОЂЕЊЕ РАДОВА НА АДАПТАЦИЈИ И САНАЦИЈИ
КРОВНЕ КОНСТРУКЦИЈЕ,**

**- замена кровног покривача од црепа, замена кровних прозора,
хоризонталних олука, олучних вертикала и опшивки увала од
лима и осталих потребних радова на згради факултета у улици
Ватрослава Јагића бр. 5 у Београду**

ОТВОРЕНИ ПОСТУПАК

ЈАВНА НАБАВКА бр. 494/2014

Јуни 2014. године

На основу чл. 32. и 61. Закона о јавним набавкама („Сл. гласник РС” бр. 124/2012, у даљем тексту: Закон), чл. 2. Правилника о обавезним елементима конкурсне документације у поступцима јавних набавки и начину доказивања испуњености услова („Сл. гласник РС” бр. 29/2013), Одлуке о покретању поступка јавне набавке број. 494/1, *редни број 04/2014.* и Решења о образовању комисије за јавну набавку) бр. 494/2, *редни број јавне набавке 04/2014.* припремљена је:

КОНКУРСНА ДОКУМЕНТАЦИЈА

**за јавну набавку велике вредности
за извођење радова на адаптацији и санацији кровне конструкције –
замена кровног покривача од црепа, замена кровних прозора,
хоризонталних олука, олучних вертикала и опшивки увала од лима и
осталих потребних радова на згради факултета у улици Ватрослава
Јагића бр. 5 у Београду**

ЈН бр. 494/2014, редни број јавне набавке 04/2014.

Конкурсна документација садржи:

Поглавље	Назив поглавља	Страна
I.	Општи подаци о јавној набавци	3
II.	Подаци о предмету јавне набавке	3
III.	Врста, техничке карактеристике, квалитет, количина и опис добара, радова или услуга, начин спровођења контроле и обезбеђења гаранције квалитета, рок извршења, место извршења или испоруке добара, евентуалне додатне услуге и сл.	4 - 7
IV.	Техничка документација и планови, односно документација о кредитној способности наручиоца у случају јавне набавке финансијске услуге кредита	8 - 15
V.	Услови за учешће у поступку јавне набавке из чл. 75. и 76. Закона, упутство како се доказује испуњеност тих услова, Образац изјаве о испуњености услова из чл.75 и 76 Закона (Изјава понуђача)	16 - 19
VI.	Упутство понуђачима како да сачине понуду	20 - 25
VII.	Образац понуде	26, 27
VIII.	Модел уговора и менично писмо - овлашћење	28 – 34
IX.	Образац изјаве о независној понуди	35
X.	Образац изјаве о поштовању обавеза из чл. 75. ст. 2. Закона 34	36
XI.	графички део: ШЕМЕ СТОЛАРИЈЕ	37

I. ОПШТИ ПОДАЦИ О ЈАВНОЈ НАБАВЦИ

1. Подаци о наручиоцу

Наручилац: УНИВЕРЗИТЕТ У БЕОГРАДУ ГЕОГРАФСКИ ФАКУЛТЕТ,

Адреса: Студентски трг бр.3/3, 11000 Београд

Интернет страница www.gef.bg.ac.rs

2. Врста поступка јавне набавке

Предметна јавна набавка се спроводи у отвореном поступку, у складу са Законом и подзаконским актима којима се уређују јавне набавке.

3. Предмет јавне набавке

Предмет јавне набавке бр. **494/2014**, *редни број јавне набавке 04/2014*. су: **ГРАЂЕВИНСКО – ЗАНАТСКИ РАДОВИ**

- Радови на адаптацији и санацији кровне конструкције: замена кровног покривача од црепа, замена кровних прозора, хоризонталних олука, олучних вертикала и опшивки увала од лима и осталих потребних радова на згради факултета у улици Ватрослава Јагића бр.5 у Београду

4. Циљ поступка

Поступак јавне набавке се спроводи ради закључења уговора о јавној набавци.

5. Контакт (лице или служба)

Лице (или служба) за контакт: Милош Манојловић

E - mail адреса mmanojlovic@gef.bg.ac.rs

II. ПОДАЦИ О ПРЕДМЕТУ ЈАВНЕ НАБАВКЕ

1. Предмет јавне набавке

Предмет јавне набавке бр. **ЈН 494/2014**, *редни број јавне набавке 04/2014*. су: **ГРАЂЕВИНСКО – ЗАНАТСКИ РАДОВИ**

– Радови на адаптацији и санацији кровне конструкције - замена кровног покривача од црепа, замена кровних прозора, хоризонталних олука, олучних вертикала и опшивки увала од лима и осталих потребних радова на згради факултета у улици Ватрослава Јагића бр.5 у Београду

2. Партије

Јавна набавка није обликована по партијама.

III. ВРСТА, ТЕХНИЧКЕ КАРАКТЕРИСТИКЕ, КВАЛИТЕТ, КОЛИЧИНА И ОПИС ДОБАРА, РАДОВА ИЛИ УСЛУГА, НАЧИН СПРОВОЂЕЊА КОНТРОЛЕ И ОБЕЗБЕЂИВАЊА ГАРАНЦИЈЕ КВАЛИТЕТА, РОК ИЗВРШЕЊА, МЕСТО ИЗВРШЕЊА ИЛИ ИСПОРУКЕ ДОБАРА, ЕВЕНТУАЛНЕ ДОДАТНЕ УСЛУГЕ И СЛ.

III.1. ВРСТА РАДОВА

Грађевинско – занатски радови,
ЈН бр. 494/2014, редни број јавне набавке 04/2014.

III.2. ТЕХНИЧКЕ КАРАКТЕРИСТИКЕ

Универзитет у Београду Географски факултет је образовна и научна установа са дугом традицијом.

Циљ радова на адаптацији и санацији кровне конструкције и замене постојећих кровних прозора је:

- решавање вишегодишњег проблема прокишњавања и проласка воде у кабинетe који се налазе на поткровљу предметног објекта
- побољшање енергетске ефикасности објекта а самим тим и смањење трошкова потребних за енергенте
- побољшање услова рада

Садашњи кров је дрвена кровна конструкција са покривачем од црепа, постојећи кровни прозори су дрвени. Кров и прозори су дотрајали, на појединим местима оштећени, редовно су одржавани у складу са финансијским могућностима факултета, али и поред тога су приметна оштећења која проузрокују цурење воде у просторије на поткровљу објекта, приликом падавина и пропуштање хладног ваздуха при дувању ветра и у току зимског периода.

Техничке карактеристике које су предмет ове Јавне набавке дате су у поглављу III. конкурсне документације.

Количине радова у техничкој документацији (Спецификацији и Предмеру радова) дате су на основу података снимљених на лицу места.

III.3. КВАЛИТЕТ

У складу са захтевима из техничке документације (Спецификације и Предмера радова).

III.4. КОЛИЧИНА И ОПИС РАДОВА

Због дотрајалости постојећег крова и кровних прозора као и оштећења на појединим местима око кровних прозора, на згради Географског факултета, потребно је извршити адаптацију и санацију постојеће кровне конструкције (летве, оштећених рогова), замену кровног покривача од црепа, замену поменутих кровних прозора, хоризонталних олука, олучних вертикала и опшивки увала од лима и осталих потребних радова.

У склопу предметног посла биће извршени следећи радови у складу са захтевима и описима из техничке документације (Спецификације и Предмера радова):

ДЕМОНТАЖА :

Потребно је комплетно демонтирати постојећу громобранску инсталацију, слемењаке по грбинама постојећег крова, кровни покривач од црепа, летву, кровне прозоре, хоризонталне олуке, олучне вертикале, и опшивке увала од лима. Демонтирати оштећену дрвену кровну конструкцију (процењено ~10% од укупне косе површине крова).

ТЕСАРСКИ РАДОВИ:

После демонтаже постојећег покривача од црепа, слемењака, громобранске инсталације, летве, олучних вертикала, кровних прозора потребно је урадити следеће:

- Заменили тј. уградити нову кровну конструкцију - рогове дим.10x12cm на деловима где је постојећа кровна конструкција пропала (процена ~10% од укупне површине крова).Обрачун по м² (~ 10% од укупне косе површине крова).
- Израда дрвене оплате крова (подашчавање) даском д=2,4 cm преко рогова крова. Даске ексерима прикивати за рогове.
- Летвисање крова: уградња кровне летве дим 3x5cm за покривање крова фалцованим црепом.

Обрачун свих позоција по м² косе површине крова.

Дрвена грађа мора да одговара техничким прописима и ЈУС-у.

Грађа за кров мора да буде чамова друге класе, израђена тачно по мерама означеним у опису.

ИЗОЛАТЕРСКИ РАДОВИ:

ТЕРМОИЗОЛАЦИЈА: Потребно је урадити термоизолацију кровне конструкције од вунизола д=8cm са уградњом парапропусне водонепропусне фолије.

ХИДРОИЗОЛАЦИЈА: Поставити тер хартију преко израђене дашчане оплате крова са уградњом подлетве дим. 3x5cm по дужини рога. Тер хартија се поставља са преклопом од 15cm тако да се траке развијају према нагибу кровне површине, а прикива се ексерима са широком главом. Обрачун изолатерских радова по м² косе површине крова.

Подлога мора бити чврста, глатка, сува и потпуно равна.

Све инсталације и сви претходни радови морају се извести и испитати пре израде изолације.

СТОЛАРСКИ РАДОВИ:

Потребно је набавити, транспортовати и уградити:

- кровне прозоре са механизмом за отварање, заједно са кровном опшивком и термоизолацијом (у свему према шемама).

Крило прозора се отвара ротационо, стакло је термоизолационо (4+16+4). Обрачун по комаду прозора. Цена прозора обухвата све наведено.

ПОКРИВАЧКИ РАДОВИ ОБУХВАТАЈУ:

- Покривање крова са предходно демонтираним фалцованим црепом са градилишне депоније. Сваки трећи цреп приковати за кровну летву (90% косе површине крова). Обрачун по м2 косе површине крова.
- Набавку, транспорт и уградњу фалцованог црепа са укуцавањем сваког трећег црепа за кровну летву (~10% од укупне косе површине крова).
- Уградњу предходно демонтираних слемењака са градилишне депоније (50% од укупне дужине) у цементном малтеру са набавком, транспортом и уградњом нових слемењака који недостају. Обрачун по м1.
- Набавку нових слемењака (50% од укупне дужине). Обрачун по м1.

ЛИМАРСКИ РАДОВИ:

Радови обухватају уградњу елемената од поцинкованог лима $d=0,55\text{мм}$ и то:

- хоризонтални олуци развијене шир. 60цм са носачима олука од челичног профила.
- вертикални олуци развијене ширине 60цм. Причвршћивање олучних вертикала за зид шелнама.
- Опшивке увала развијене ширине 80цм.
- Опшивке димњака развијене ширине 50цм.

Обрачун свих позиција по м1.

Лимарске радове извести у свему према техничкој документацији и овереним детаљима уз обавезну примену савремених метода за спајање – настављање лима.

На местима где је лим у директном додиру са другим материјалима (бетон, опека и сл.) исти се мора заштитити: премазима, кровном хартијом и сл.

- уградња кровне громобранске инсталације са свим потребном носачима са повезивањем за постојећу фасадну громобранску инсталацију. Обрачун по м1.

ПРИПРЕМНО ЗАВРШНИ РАДОВИ обухватају:

- Монтажу и демонтажу металне цевасте фасадне скеле и дизалице за вертикални транспорт материјала
- Завршно чишћење просторија у којима су извођени радови по заврштку свих радова.

ОПШТИ УСЛОВИ

Сви радови се морају извести квалитетно у свему према важећим прописима, стандардсима и техничкој документацији, са одговарајућом стручном радном снагом, уз пуну примену савремених алата и механизације намењене припадајућој врсти радова.

Сви употребљени материјали, спољна, заштитна и везивна средства морају бити прописаног квалитета, односно потребно је да поседују атесте.

За све време извођења радова, односно до предаје објеката, Извођач је дужан да предузме све потребне мере како не би дошло до оштећења ових радова. Ако ипак и дође до оштећења ових радова Извођач ће о свом трошку, уз сагласност Надзорног органа, радове довести у пројектовано стање.

Приликом извођења својих радова, Извођач је дужан да остале врсте радова чува и сачува од оштећења.

Обрачун се врши по јединици мере назначене код сваке позиције радова.

Јединична цена обухвата израду комплетне позиције радова, (набавку основног, везивног и материјала, спољни и унутрашњи транспорт, израду, мере заштите, све хоризонталне и вертикалне преносе, неопходну радну скелу, чишћење и остале активности које су неопходне за квалитетно извођење ових радова).

Пошто се радови изводе у већ постојећем објекту, Извођач је дужан да примени све заштитне мере како не би оштетио постојећи објекат и просторије – зидове, плафоне, подове... Уколико његовом грешком или немаром дође до оштећења сносиће трошкове поправке.

Овај опис је саставни део сваке појединачно описане позиције радова и исти не искључује примену важећих прописа у грађевинарству из ове области.

Сви радови морају у потпуности да одговарају захтевима наведеним у Конкурсној документацији.

Пожељно је да потенцијални Понуђачи пре доношења понуде, посете локацију која је предмет јавне набавке како би стекли увид у све информације које су неопходне за припрему понуде.

У цене морају бити урачунати сви припадајући трошкови, таксе, дажбине и порези.

Понуда мора да обухвата извршење свих радова из Спецификације и Предмера радова.

III.5. НАЧИН СПРОВОЂЕЊА КОНТРОЛЕ И ОБЕЗБЕЂИВАЊЕ ГАРАНЦИЈЕ КВАЛИТЕТА:

Контрола радова се врши од стране Надзорног органа, а примопредаја радова се обавља по окончању свих радова на објекту.

III.6. РОК ИЗВРШЕЊА:

Рок за извођење радова је 45 календарских дана, почев од потписивања Уговора. Посао ће се обављати у време када нема активности на факултету.

У осталом периоду рачунати на могућност прекида радова у просторијама где су радови отпочели, са настављањем касније због активности на Факултету (уписи, испитни рокови, настава...).

Гарантни рок за изведене радове је 2 (две) године од дана потписивања Записника о примопредаји радова и отлањања евентуалних примедби по том записнику.

III.7. МЕСТО ИЗВРШЕЊА РАДОВА:

Адреса: Ватрослава Јагића бр.5, Београд

IV. ТЕХНИЧКА ДОКУМЕНТАЦИЈА И ПЛАНОВИ

ПРЕДМЕР РАДОВА

за извођење грађевинских и грађевинско занатских радова на адаптацији и санацији кровне конструкције на згради факултета у улици Ватрослава Јагића бр.5 у Београду

ОПШТИ И ТЕХНИЧКИ УСЛОВИ ЗА ИЗВЕРШЕЊЕ СВИХ РАДОВА ПРЕДВИЂЕНИХ ОВИМ ПРЕДМЕРОМ

Све радове извести према опису појединих ставки овог предрачуна и техничким условима за поједине групе радова, техничком опису за изградњу објекта, статичком прорачуну и детаљима пројектаната.

Јединичном ценом сваке позиције предрачуна обухваћени су сви потребни елементи за њено формирање тако да она у погодбеном предрачуну буде коначна.

А. МАТЕРИЈАЛ

Под ценом материјала подразумева се набавна цена главног, помоћног и везног материјала, заједно са трошковима набавке, ценом спољног и унутрашњег транспорта, без обзира на превозно средство које је употребљено са свим потребним утоваром, истоваром, ускладиштењем и чувањем на градилишту од кварења и пропадања потребних узорака на испитивање и слично.

Предрачун радова за неке материјале није ближе прецизиран произвођач или заштићени трговачки назив материјала или конструкције чија се употреба предвиђа пројектом.

У сваком случају за прецизиране и непрецизиране материјале даје се могућност извођачу да може применити адекватне материјале или конструкције различитих трговачких назива.

Подразумева се да квалитет и погодност примене тих материјала или конструкције мора бити најмање на истом нивоу од квалитета захтеваног, односно пројектованог. Поред тога примена таквог материјала и конструкције дозвољава се само уз предходну сагласност пројектанта и инвеститора.

Б. РАД

Вредност рада обухвата главни и помоћни рад свих потребних операција позиција предрачуна, сав рад на унутрашњем хоризонталном и вертикалном транспорту и сав потребни рад око заштите изведених конструкција од штетних утицаја за време градње (извођење других радова, врућина, хладноћа, киша, ветар, бујица и др.).

Ц. ПОМОЋНЕ КОНСТРУКЦИЈЕ

Све врсте скела без обзира на висину и слично, улазе у јединичну цену посла за који су потребне.

Скеле морају бити постављене на време, да не би ометале нормалан ток радова, а у цену је урачуната демонтажа и одношење скеле са градилишта.

У цену одговарајућих радова су укључени прилази и мостови за бетонирање конструкције, патоси код мешалица итд.

Амортизација скеле и помоћних конструкција се обрачунава за време изградње објекта.

Сва потребна оплата без обзира на врсту улази у јединичну цену посла за који је потребна и не плаћа се посебно.

Код оплате подразумевају се и сва потребна подупирања и укрућења и то: израда, постављање, демонтажа, чишћење и слагање.

Уједно у цену оплате, односно неке позиције бетонирања улази и квашење пре бетонирања елемената.

По завршетку бетонирања сва оплата се има након прописаног времена скинути, очистити и средити, односно припремити за поновну употребу и однети на градилишта.

Д. ОСТАЛИ ТРОШКОВИ И ДАЖБИНЕ

На јединичну цену радне снаге извођач зарачунава свој фактор који формира на бази постојећих прописа и инструмената, као и сопственим начином привређивања извођача радова (разни порези, таксе, камате, осигурања, зарада, фондови, основна средства, плате служби итд.).

Поред тога извођач има фактуром да обухвати следеће радове који му се неће посебно плаћати било као предрачунска средства или накнадни рад, и то следеће:

- све хигијенско техничке заштитне мере за личну заштиту радника, и заштиту на објекту и за околину као: ограде, мостови, надстрешнице, разне помоћне и санитарне објекте и друго као и заштита постојећег зеленила;
- трошкови рада механизације ако она није из сопственог погона;
- сва обележавања пре почетка ископа и касније при изградњи објекта;
- чишћење и одржавање реда на објекту за време извођења радова са одвозом разног смећа, шута и одпадака, док се завршно чишћење предвиђа као посебна позиција;
- чишћење и чување уграђених елемената од малтера, молерских радова и прашине и др;
- сва потребна испитивања материјала и прибављање потребних атеста, нарочито за бетон, цемент, креч, опеку, песак и шљунак;
- испитивање исправности димњака, вентилације и дуго у циљу добијања потврде од надлежних институција и органа о исправности истих;
- уређење градилишног простора и земљишта око новоподигнутог објекта, које је коришћено за градилиште, односно његово довођење у уредно стање без остатка грађевинског материјала, одпадака, трагова прекопавања, рушење свих помоћних зграда итд.;
- обезбеђење могућности за усклађивање материјала и алата копераната, занатлија и инсталатера;

- евентуална заштита објекта (конзервирање) у екстремним периодима времена градње.

Уколико се градња објекта наставља у току зимског периода, извођач је дужан да објекте заштити од пропадања и смрзавања, а све оштећене делове од мраза или другог утицаја при наставку радова поправи. Ова заштита треба да се обезбеди и у летњем периоду од пребрзог сушења и слично, као и неговање конструкције после израде (квашење бетона).

Извођач не може накнадно теретити инвеститора повећаним трошковима око рада у зимским условима, за накнадне трошкове евентуалног загревања или повећања дневница за рад по мразу, јер се то сматра проблемом извођача, осим ако се другачије не уговори.

Осигурање објеката за време извођења код Осигуравајућег завода такође је обавеза извођача и садржано је у фактору.

Никакви посебни трошкови, било да су наведени или не, у овом тексту, неће се посебно признавати јер се све има укључити кроз фактор у јединичне цене за сваки рад.

Према овим условима, опису појединих ставки треба саставити јединичну цену за сваку ставку предрачуна.

Све ове одредбе важе и за занатске и инсталатерске радове с тим што извођач, носилац главних радова мора да предвиди и накнаду свих режијских трошкова око испомоћи, ангажовања. Сви ови односи морају са прецизно уговорити, тако да инвеститора не могу теретити никакви додатни трошкови.

Посебно обратити пажњу на синхронизацију радова јер се не признају било какви трошкови на разна штемовања кроз и преко зидова и других конструкција.

Е. МЕРЕ И ОБРАЧУНИ

Уколико у појединој ставци није дат начин обрачуна радова, придржавати се у свему важећих норми (просечних) у грађевинарству.

Ф. ОСТАЛО

Уколико извођач радова за време обављања земљаних радова наиђе на археолошке остатке дужан је да се придржава прописа о чувању таквих налаза и да одмах извести надлежног органа Скупштине општине и Инвеститора.

Ако за време извођења земљаних радова наиђе на било какве познате и непознате инсталације, морају се заштитити од оштећења и одмах известити надзорног органа и надлежни орган Скупштине општине ради доношења одлуке о њиховом уклањању или измештању.

Сав употребљени материјал мора бити квалитетан и треба да у потпуности одговара условима ЈУС-а, стандарда објављеним у Службеном листу за сваки конкретни материјал..

Сви радови морају бити изведени по важећим прописима, солидно, савесно и квалитетно.

Сви остали радови и обавезе који нису поменути, регулишу се у духу Закона о изградњи објеката и осталих прописа који регулишу ту материју, важећих стандарда и просечних норми у грађевинарству.

НАПОМЕНА

Уколико Инвеститору и Извођачу радова ови услови не одговарају у појединим одредбама због тржишних или других разлога, онда ће се то регулисати приликом склапања уговора о грађи.

1. ДЕМОНТАЖЕ И РУШЕЊА

1.1. Демонтажа постојеће громобранске инсталације на крову са одвозом на градску депонију.

Обрачун по м1.

м1 94,50 x =

1.2. Демонтажа слемењака по грбинама постојећег крова.

Демонтиране слемењаке очистити од малтера и одложити на депонију ради поновне уградње.

Оштећене слемењаке спустити на градилишну депонију, утоварити их на камион и одвести на градску депонију.

Обрачун по м1.

м1 94,50 x =

1.3. Демонтажа кровног покривача од фалцованог црепа.

Цреп спустити на безбедан начин на градилишну депонију, очистити га и селектовати за поновну уградњу.

Оштећен цреп заједно са шутом изнети и утоварити на камион и одвести на градску депонију.

Обрачун по м2 косе површине.

м2 654,00 x =

1.4. Демонтажа кровних летава дим. 3x5цм са кровне конструкције. Летве скинути на безбедан начин и заједно са шутом изнети и утоварити на камион и одвести на градску депонију.

Обрачун по м2 косе површине крова.

м2 654,00 x =

1.5. Демонтажа оштећене дрвене кровне конструкције (рогова дим. 10x12цм, рожњача, подрожњача)

на местима где је постојећа пропала

(процена ~10% од укупне површине крова).

Скинуту грађу утоварити у камион и одвести на градску депонију. Шут прикупити, изнети, утоварити на камион и одвести на градску депонију.

Обрачун по м2 (~10% од укупне косе површ. крова ~65,0м2).

м2 65,00 x =

1.6. Демонтажа кровних прозора заједно са опшивком са спољне и унутрашње стране. Демонтиране кровне прозоре спустити, утоварити на камион и одвести на депонију коју одреди инвеститор.

Обрачун по комаду прозора.

кровни прозор дим. 70x107 (столарска мера) 20,00 x =

кровни прозор дим. 61x81 (столарска мера)	4,00	x	=
кровни прозор дим. 70x107 (столарска мера)	19,00	x	=
кровни прозор дим. 61x81 (столарска мера)	4,00	x	=

1.7. Демонтажа олука димензије 15x15цм, опшивки и увала развијене ширине 60цм, са утоваром и одвозом на градску депонију.
Обрачун по м1.

- хоризонталних олука	117,70	x	=
- вертикалних олука	131,00	x	=
- опшивки увала	20,00	x	=

УКУПНО ДЕМОНТАЖЕ И РУШЕЊА :

2. ТЕСАРСКИ РАДОВИ

2.1. Израда кровне конструкције.

Набавка материјала, транспорт и замена тј. уградња нове кровне конструкције - рогова дим.10x12цм на деловима где је постојећа кровна конструкција пропала (процена~ 10% од укупне површине крова). Систем је двоводни. Грађа за кров мора да буде чамова друге класе.
Обрачун по м2 (~ 10% од укупне косе површине крова).

м2	65,00	x	=
----	-------	---	---

2.2. Набавка материјала, транспорт и израда дрвене оплате крова даском д=2,4 цм преко рогова крова.

Даске се ексерима прикивају за рогове.

Обрачун по м2 косе површине крова.

м2	654,00	x	=
----	--------	---	---

2.3. Летвисање крова.

Набавка материјала, транспорт и уградња кровне летве дим. 3x5цм за покривање крова фалцованим црепом.

Обрачун по м2 косе површине крова.

м2	654,00	x	=
----	--------	---	---

УКУПНО ТЕСАРСКИ РАДОВИ:

3. ИЗОЛАТЕРСКИ РАДОВИ

3.1. Термоизолација крова.

Набавка материјал, транспорт и уградња термоизолације кровне конструкције од вунизола д=8цм са уградњом парапропусне водонепропусне фолије.

Обрачун по м2 косе површине.

м2	654,00	x	=
----	--------	---	---

ХИДРОИЗОЛАЦИЈА

- 3.2. Набавка материјала, транспорт и постављање тер хартије преко израђене дашчане оплате крова са уградњом подлетве дим. 3x5цм по дужини рога.

Тер хартија се поставља са преклопом од 15цм тако да се траке развијају према нагибу кровне површине, а прикива се ексерима са широком главом.

Обрачун по м2 косе површине крова.

м2 654,00 x =

УКУПНО ИЗОЛАТЕРСКИ РАДОВИ:

4. СТОЛАРСКИ РАДОВИ

- 4.1. Набавка, транспорт и уградња кровних прозора са механизмом за отварање, заједно са кровном опшивком и термоизолацијом. Крило прозора се отвара ротационо.

Стакло је (4+16+4). Спољно стакло је каљено.

Обрачун по комаду прозора.

кровни прозор дим. 78x118
ком. 20,00 x =

кровни прозор дим. 78x98
ком. 4,00 x =

кровни прозор дим. 78x118
ком. 19,00 x =

кровни прозор дим. 78x98
ком. 4,00 x =

УКУПНО СТОЛАРСКИ РАДОВИ :

5. ПОКРИВАЧКИ РАДОВИ

- 5.1. Покривање крова са предходно демонтираним фалцованим црепом са градилишне депоније. Сваки трећи цреп се прикива за кровну летву (90% косе површине крова).

Обрачун по м2 косе површине крова.

м2 589,00 x =

- 5.2. Набавка, транспорт и уградња фалцованог црепа са укуцавањем сваког трећег црепа за кровну летву (~10% од укупне косе површине крова).

м2 65,00 x =

- 5.3. Уградња предходно демонтираних слемењака са градилишне депоније (50% од укупне дужине) у цементном малтеру са набавком, транспортом и уградњом нових слемењака који недостају.

Обрачун по м1.

м1 47,30 x =

-Набавка нових слемењака (50% од укупне дужине)

м1 47,30 x =

УКУПНО ПОКРИВАЧКИ РАДОВИ:

6. ЛИМАРСКИ РАДОВИ

6.1. Израда, транспорт и уградња елемената од поцинкованог лима $d=0,55\text{мм}$ према стању на лицу места и архитектонским детаљима. Обрачун по м1.

- Хоризонтални олуци развијене ширине 60цм са носачима олука од челичног профила.	117,70	x	=
- Вертикални олуци развијене ширине 60цм. Олучне вертикале се за зид причвршћују шелнама.	131,00	x	=
- Опшивке увала развијене ширине 80цм.	20,00	x	=
- Опшивке димњака развијене ширине 50цм.	4,50	x	=

6.2. Набавка, транспорт и уградња кровне громобранске инсталације са свим потребном носачима са повезивањем за постојећу фасадну громобранску инсталацију. Обрачун по м1.

м1	94,50	x	=
----	-------	---	---

УКУПНО ЛИМАРСКИ РАДОВИ:

7. ПРИПРЕМНО ЗАВРШНИ РАДОВИ

7.1. Монтажа и демонтажа металне цевасте фасадне скеле и дизалице за вертикални транспорт материјала. Монтажу и демонтажу фасадне скеле урадити у свему по прописима и мерама ХТЗ-а. (Обим фасаде ~120,00м1). Обрачун паушално.

паушално		x	=
----------	--	---	---

7.2. Завршно чишћење просторија у којима су извођени радови по завршетку свих радова. (Основа поткровља износи 509,83м2 БРГП). Обрачун паушално.

паушално		x	=
----------	--	---	---

УКУПНО ПРИПРЕМНО- ЗАВРШНИ РАДОВИ:

ЗБИРНА РЕКАПИТУЛАЦИЈА РАДОВА

- адаптација и санација кровне конструкције

1. **ДЕМОНТАЖЕ И РУШЕЊА**
 2. **ТЕСАРСКИ РАДОВИ**
 3. **ИЗОЛАТЕРСКИ РАДОВИ**
 4. **СТОЛАРСКИ РАДОВИ**
 5. **ПОКРИВАЧКИ РАДОВИ**
 6. **ЛИМАРСКИ РАДОВИ**
 7. **ПРИПРЕМНО ЗАВРШНИ РАДОВИ**
-
- СВЕ УКУПНО:**

Напомена:

У цене није урачунат ПДВ од 20%.

Графички део: ШЕМЕ СТОЛАРИЈЕ се налазе на сајту Факултета.

www.gef.bg.ac.rs

V. УСЛОВИ ЗА УЧЕШЋЕ У ПОСТУПКУ ЈАВНЕ НАБАВКЕ ИЗ ЧЛ. 75. И 76. ЗАКОНА И УПУСТВО КАКО СЕ ДОКАЗУЈЕ ИСПУЊЕНОСТ ТИХ УСЛОВА

1. УСЛОВИ ЗА УЧЕШЋЕ У ПОСТУПКУ ЈАВНЕ НАБАВКЕ ИЗ ЧЛ. 75. И 76. ЗАКОНА

1.1. Право на учешће у поступку предметне јавне набавке има понуђач који испуњава **обавезне услове** за учешће у поступку јавне набавке дефинисане чл. 75. Закона, и то:

- 1) Да је регистрован код надлежног органа, односно уписан у одговарајући регистар (чл. 75. ст. 1. тач. 1) Закона);
- 2) Да он и његов законски заступник није осуђиван за неко од кривичних дела као члан организоване криминалне групе, да није осуђиван за кривична дела против привреде, кривична дела против животне средине, кривично дело примања или давања мита, кривично дело преваре (чл. 75. ст. 1. тач. 2) Закона);
- 3) Да му није изречена мера забране обављања делатности, која је на снази у време објављивања позива за подношење понуде (чл. 75. ст. 1. тач. 3) Закона);
- 4) Да је измирио доспеле порезе, доприносе и друге јавне дажбине у складу са прописима Републике Србије или стране државе када има седиште на њеној територији (чл. 75. ст. 1. тач. 4) Закона);
- 5) Да има важећу дозволу надлежног органа за обављање делатности која је предмет јавне набавке (чл. 75. ст. 1. тач. 5) Закона);
- 6) Понуђач је дужан да при састављању понуде изричито наведе да је поштовао обавезе које произлазе из важећих прописа о заштити на раду, запошљавању и условима рада, заштити животне средине, као и да гарантује да је ималац права интелектуалне својине (чл. 75. ст. 2. Закона).

1.2. Понуђач који учествује у поступку предметне јавне набавке, мора испунити **додатне услове** за учешће у поступку јавне набавке, дефинисане чл. 76. Закона, и то:

- 1) Извештај о бонитету издат од стране надлежног органа
- 2) Списак најважнијих изведених радова
- 3) Стручне референце
- 4) Узорак производа које ће понуђач извести

2. УПУСТВО КАКО СЕ ДОКАЗУЈЕ ИСПУЊЕНОСТ УСЛОВА

Испуњеност **обавезних услова** за учешће у поступку предметне јавне набавке, понуђач доказује достављањем следећих доказа:

- 1) Услов из чл. 75. ст. 1. тач. 1) Закона
- **Доказ:** Извод из регистра Агенције за привредне регистре, односно извод из регистра надлежног Привредног суда;
- 2) Услов из чл. 75. ст. 1. тач. 2) Закона

- **Доказ:** Правна лица: 1) Извод из казнене евиденције, односно уверење основног суда на чијем подручју се налази седиште домаћег правног лица, односно седиште представништва или огранка страног правног лица, којим се потврђује да правно лице није осуђивано за кривична дела против привреде, кривична дела против животне средине, кривично дело примања или давања мита, кривично дело преваре; 2) Извод из казнене евиденције Посебног одељења за организовани криминал Вишег суда у Београду, којим се потврђује да правно лице није осуђивано за неко од кривичних дела организованог криминала; 3) Извод из казнене евиденције, односно уверење надлежне полицијске управе МУП-а, којим се потврђује да законски заступник понуђача није осуђиван за кривична дела против привреде, кривична дела против животне средине, кривично дело примања или давања мита, кривично дело преваре и неко од кривичних дела организованог криминала (захтев се може поднети према месту рођења или према месту пребивалишта законског заступника). Уколико понуђач има више законских заступника дужан је да достави доказ за сваког од њих. Предузетници и физичка лица: Извод из казнене евиденције, односно уверење надлежне полицијске управе МУП-а, којим се потврђује да није осуђиван за неко од кривичних дела као члан организоване криминалне групе, да није осуђиван за кривична дела против привреде, кривична дела против животне средине, кривично дело примања или давања мита, кривично дело преваре (захтев се може поднети према месту рођења или према месту пребивалишта).

Доказ не може бити старији од два месеца пре отварања понуда;

3) Услов из чл. 75. ст. 1. тач. 3) Закона

- **Доказ:** Правна лица: Потврде привредног и прекршајног суда да му није изречена мера забране обављања делатности, или потврда Агенције за привредне регистре да код тог органа није регистровано, да му је као привредном друштву изречена мера забране обављања делатности, која је на снази у време објаве позива за подношење понуда; Предузетници: Потврда прекршајног суда да му није изречена мера забране обављања делатности, или потврда Агенције за привредне регистре да код тог органа није регистровано, да му је као привредном субјекту изречена мера забране обављања делатности, која је на снази у време објаве позива за подношење понуда Физичка лица: Потврда прекршајног суда да му није изречена мера забране обављања одређених послова.

Доказ мора бити издат након објављивања позива за подношење понуда;

4) Услов из чл. 75. ст. 1. тач. 4) Закона

- **Доказ:** Уверење Пореске управе Министарства финансија и привреде да је измирио доспеле порезе и доприносе и уверење надлежне управе локалне самоуправе да је измирио обавезе по основу изворних локалних јавних прихода или потврду Агенције за приватизацију да се понуђач налази у поступку приватизације.

Доказ не може бити старији од два месеца пре отварања понуда;

5) Услов из чл. 75. ст. 1. тач. 5) Закона

-**Доказ:**.....[навести дозволу за обављање делатности која је предмет јавне набавке и назив надлежног органа за издавање дозволе], коју понуђач доставља у виду неоверене копије.

Дозвола мора бити важећа.

6) Услов из члана чл. 75. ст. 2. Закона

- **Доказ:** Потписан о оверен Образац изјаве (Образац изјаве понуђача, дат је у поглављу V), којом под пуномматеријалном и кривичном одговорношћу потврђује да испуњава услове за учешће у поступку јавне набавке из члана 75. и 76. Закона.

Изјава мора да буде потписана од стране овлашћеног лица понуђача и оверена печатом. Уколико Изјаву потписује лице које није уписано у регистар као лице овлашћено за заступање, потребно је уз понуду доставити овлашћење за потписивање.

Испуњеност **додатних услова** за учешће у поступку предметне јавне набавке, понуђач доказује достављањем следећих доказа уз Понуду:

- 1) Извештај о бонитету издат од стране надлежног органа
- 2) Списак најважнијих изведених радова
- 3) Стручне референце
- 4) Узорак производа које ће понуђач извести/уградити

Наведене доказе о испуњености услова понуђач може доставити у виду неоверених копија, а наручилац може пре доношења одлуке о додели уговора да тражи од понуђача, чија је понуда на основу извештаја за јавну набавку оцењена као најповољнија, да достави на увид оригинал или оверену копију свих или појединих доказа.

Ако понуђач у року од 3 (три) дана, не достави на увид оригинал или оверену копију тражених доказа, наручилац ће његову понуду одбити као неприхватљиву.

Уколико је доказ о испуњености услова електронски документ, понуђач доставља копију електронског документа у писаном облику, у складу са законом којим се уређује електронски документ, осим уколико подноси електронску понуду када се доказ доставља у изворном електронском облику.

**3. ОБРАЗАЦ ИЗЈАВЕ О ИСПУЊАВАЊУ УСЛОВА ИЗ ЧЛ. 75. И 76.
ЗАКОНА**

**ИЗЈАВА ПОНУЂАЧА
О ИСПУЊАВАЊУ УСЛОВА ИЗ ЧЛ. 75. И 76. ЗАКОНА У ПОСТУПКУ
ЈАВНЕ
НАБАВКЕ ВЕЛИКЕ ВРЕДНОСТИ**

У складу са чланом 77. став 4. Закона, под пуном материјалном и кривичном одговорношћу, као заступник понуђача, дајем следећу

ИЗЈАВУ

Понуђач _____ [навести назив понуђача] у поступку јавне набавке - за извођење радова на адаптацији и санацији кровне конструкције - замени кровног покривача од црепа, замени кровних прозора, хоризонталних олука, олучних вертикала и опшивки увала од лима и осталих потребних радова на згради факултета у улици Ватрослава Јагића бр.5 у Београду, број **ЈН 494/2014**, редни број јавне набавке 04/2014, испуњава све услове из чл. 75. и 76. Закона, односно услове дефинисане конкурсном документацијом за предметну јавну набавку, и то:

- 1) Понуђач је регистрован код надлежног органа, односно уписан у одговарајући регистар;
- 2) Понуђач и његов законски заступник нису осуђивани за неко од кривичних дела као члан организоване криминалне групе, да није осуђиван за кривична дела против привреде, кривична дела против животне средине, кривично дело примања или давања мита, кривично дело преваре;
- 3) Понуђачу није изречена мера забране обављања делатности, која је на снази у време објаве позива за подношење понуде;
- 4) Понуђач је измирио доспеле порезе, доприносе и друге јавне дажбине у складу са прописима Републике Србије (или стране државе када има седиште на њеној територији);
- 5) Понуђач је поштовао обавезе које произлазе из важећих прописа о заштити на раду, запошљавању и условима рада, заштити животне средине и гарантује да је ималац права интелектуалне својине;
- 6) Понуђач:
 - 1) Има извештај о бонитету издат од стране надлежног органа
 - 2) Доставља списак најважнијих изведених радова
 - 3) Доставља стручне референце
 - 4) Доставља узорак производа које ће извести / уградити

Место: _____

Понуђач: _____

Датум: _____

М.П. _____

VI. УПУСТВО ПОНУЂАЧИМА КАКО ДА САЧИНЕ ПОНУДУ

1. ПОДАЦИ О ЈЕЗИКУ НА КОЈЕМ ПОНУДА МОРА ДА БУДЕ САСТАВЉЕНА

Понуђач подноси понуду на српском језику.

2. НАЧИН НА КОЈИ ПОНУДА МОРА ДА БУДЕ САЧИЊЕНА

Понуђач понуду подноси непосредно или путем поште у затвореној коверти или кутији, затворену на начин да се приликом отварања понуда може са сигурношћу утврдити да се први пут отвара.

На полеђини коверте или на кутији навести назив и адресу понуђача.

Понуду доставити на адресу: Универзитет у Београду Географски факултет са назнаком: „**Понуда за јавну набавку грађевинско - занатских радова** - радови на адаптацији и санацији кровне конструкције - замена кровног покривача од црепа, замена кровних прозора, хоризонталних олука, олучних вертикала и опшивки увала од лима и осталих потребних радова на згради факултета у улици Ватрослава Јагића бр.5 у Београду,

ЈН бр. 494/2014, редни број јавне набавке 04/2014 .- НЕ ОТВАРАТИ”.

Понуда се сматра благовременом уколико је примљена од стране наручиоца до 24. 07. 2014. до 10,00 часова на адреси: Универзитет у Београду – Географски факултет, Студентски трг 3/3, у просторијама Секретаријата.

3. ОТВАРАЊЕ ПОНУДА

Јавно отварање понуда одржаће се дана 24. 07. 2014 године у 10,30 часова, на адреси: Универзитет у Београду – Географски факултет, Студентски трг 3/3, у просторијама Секретаријата.

Присутни представници Понуђача дужни су да пре почетка јавног отварања понуда, комисији Наручиоца поднесу пуномоћје за учешће у поступку отварања понуда.

Одлука о избору Најповољније понуде биће донета у року до три дна од дана отварања понуда.

Наручилац ће, по пријему одређене понуде, на коверти, односно кутији у којој се понуда налази, обележити време пријема и евидентирати број и датум понуде према редоследу приспећа. Уколико је понуда достављена непосредно наручилац ће понуђачу предати потврду пријема понуде. У потврди о пријему наручилац ће навести датум и сат пријема понуде.

Понуда коју наручилац није примио у року одређеном за подношење понуда, односно која је примљена по истеку дана и сата до којег се могу понуде подносити, сматраће се неблаговременом.

Понуда мора да садржи:

- Образац понуде,
- Изјаву понуђача о испуњавању услова из чл.75. и 76. Закона

- Доказе о испуњености обавезних и додатних услова из чл.75 и 76 Закона (ставка V, тачка 1 и 2).
- Попуњени предмер и предрачун радова са јединичним ценама и укупном ценом за све изведене радове
- Средство финансијског обезбеђења

4. ПАРТИЈЕ

Јавна набавка није обликована у партијама.

5. ПОНУДА СА ВАРИЈАНТАМА

Подношење понуде са варијантама није дозвољено.

6. НАЧИН ИЗМЕНЕ, ДОПУНЕ И ОПОЗИВА ПОНУДЕ

У року за подношење понуде понуђач може да измени, допуни или опозове своју понуду на начин који је одређен за подношење понуде.

Понуђач је дужан да јасно назначи који део понуде мења односно која документа накнадно доставља.

По истеку рока за подношење понуда понуђач не може да повуче нити да мења своју понуду.

7. УЧЕСТВОВАЊЕ У ПОНУДИ

Понуђач може да поднесе само једну понуду.

8. НАЧИН И УСЛОВИ ПЛАЋАЊА, ГАРАНТНИ РОК, КАО И ДРУГЕ ОКОЛНОСТИ ОД КОЈИХ ЗАВИСИ ПРИХВАТЉИВОСТ ПОНУДЕ

8.1. Захтеви у погледу начина, рока и услова плаћања.

Рок плаћања је 5 (пет) дана по овереним привременим ситуацијама и 15 (петнаест дана) по пријему Окончане ситуације.

Плаћање се врши уплатом на рачун понуђача.

Понуђачу није дозвољено да захтева аванс.

8.2. Захтеви у погледу гарантног рока

Гаранција за гарантни рок - за извођење радова адаптацији и санацији кровне конструкције - замена кровног покривача од црепа, замена кровних прозора, хоризонталних олука, олучних вертикала и опшивки увала од лима и осталих потребних радова на згради факултета у улици Ватрослава Јагића бр.5 у Београду, не може бити краћа од 2 (две) године од дана завршетка радова.

8.3. Захтев у погледу рока (испоруке добара, извршења услуге, извођења радова)

Рок за извођење радова на адаптацији и санацији кровне конструкције - замена кровног покривача од црепа, замена кровних прозора, хоризонталних олука, олучних вертикала и опшивки увала од лима и осталих потребних радова на згради факултета у улици Ватрослава Јагића бр.5 у Београду, не може бити дужи од 45 (четрдесет пет) календарских дана од дана закључења уговора.

Место (испоруке, извршења услуге, извођења радова),
– на адресу наручиоца: ул.Ватрослава Јагића бр.5, Београд.

8.4. Захтев у погледу рока важења понуде

Рок важења понуде не може бити краћи од 30 (тридесет) дана од дана отварања понуда.

У случају истека рока важења понуде, наручилац је дужан да у писаном облику затражи од понуђача продужење рока важења понуде.

Понуђач који прихвати захтев за продужење рока важења понуде на може мењати понуду.

9. ВАЛУТА И НАЧИН НА КОЈИ МОРА ДА БУДЕ НАВЕДЕНА И ИЗРАЖЕНА ЦЕНА У ПОНУДИ

Цена мора бити исказана у динарима, са и без пореза на додатну вредност, са урачунатим свим трошковима које понуђач има у реализацији предметне јавне набавке, с тим да ће се за оцену понуде узимати у обзир цена без пореза на додатну вредност.

Цена је фиксна и не може се мењати.

Ако је у понуди исказана неуобичајено ниска цена, наручилац ће поступити у складу са чланом 92. Закона.

10. ПОДАЦИ О ВРСТИ, САДРЖИНИ, НАЧИНУ ПОДНОШЕЊА, ВИСИНИ И РОКОВИМА ОБЕЗБЕЂЕЊА ИСПУЊЕЊА ОБАВЕЗА ПОНУЂАЧА

Понуђач је дужан да у Понуди достави:

Средство финансијског обезбеђења и то: 3 (три) бланко менице, као гаранцију за отклањање грешака у гарантном року. Бланко менице морају бити евидентирани у Регистру меница и овлашћења Народне банке Србије. Меница мора бити оверена печатом и потписана од стране лица овлашћеног за заступање, а уз исте мора бити достављено попуњено и оверено менично овлашћење – писмо у висини 10 % вредности уговора. Рок важења менице је 15 дана дуже од дана истека гарантног рока. Уз меницу мора бити достављена копија картона депонованих потписа који је издат од стране пословне банке коју понуђач наводи у меничном овлашћењу – писму.

Извођач радова је дужан доставити захтевано средство обезбеђења наведено претходним ставом пре потписивања уговора. У случају недостављања захтеваног средства обезбеђења, Инвеститор има право на накнаду штете.

Ове бланко менице и менично овлашћење се враћају Извођачу по истеку рока важности бланко сопствене менице.

11. ЗАШТИТА ПОВЕРЉИВОСТИ ПОДАТАКА КОЈЕ НАРУЧИЛАЦ СТАВЉА ПОНУЂАЧИМА НА РАСПОЛАГАЊЕ, УКЉУЧУЈУЋИ И ЊИХОВЕ ПОДИЗВОЂАЧЕ

Предметна набавка не садржи поверљиве информације које наручилац ставља на располагање.

12. ДОДАТНЕ ИНФОРМАЦИЈЕ ИЛИ ПОЈАШЊЕЊА У ВЕЗИ СА ПРИПРЕМАЊЕМ ПОНУДЕ

Заинтересовано лице може, у писаном облику [путем поште на адресу наручиоца, електронске поште на e-mail mmanojlovic@gef.bg.ac.rs или факсом на број 011/2638-403, тражити од наручиоца додатне информације или појашњења у вези са припремањем понуде, најкасније 5 дана пре истека рока за подношење понуде.

Наручилац ће заинтересованом лицу у року од 3 (три) дана од дана пријема захтева за додатним информацијама или појашњењима конкурсне документације, одговор доставити у писаном облику и истовремено ће ту информацију објавити на Порталу јавних набавки и на својој интернет страници.

Додатне информације или појашњења упућују се са напоменом „Захтев за додатним информацијама или појашњењима конкурсне документације, **ЈН бр. 494/2014. редни број јавне набавке 04/2014.**

Ако наручилац измени или допуни конкурсну документацију 8 или мање дана пре истека рока за подношење понуда, дужан је да продужи рок за подношење понуда и објави обавештење о продужењу рока за подношење понуда.

По истеку рока предвиђеног за подношење понуда наручилац не може да мења нити да допуњује конкурсну документацију.

Тражење додатних информација или појашњења у вези са припремањем понуде телефоном није дозвољено.

Комуникација у поступку јавне набавке врши се искључиво на начин одређен чланом 20. Закона.

13. ДОДАТНА ОБЈАШЊЕЊА ОД ПОНУЂАЧА ПОСЛЕ ОТВАРАЊА ПОНУДА И КОНТРОЛА КОД ПОНУЂАЧА ОДНОСНО ЊЕГОВОГ ПОДИЗВОЂАЧА

После отварања понуда наручилац може приликом стручне оцене понуда да у писаном облику захтева од понуђача додатна објашњења која ће му помоћи при прегледу, вредновању и упоређивању понуда, а може да врши контролу (увид) код понуђача, односно његовог подизвођача (члан 93. Закона).

Уколико наручилац оцени да су потребна додатна објашњења или је потребно извршити контролу (увид) код понуђача, односно његовог подизвођача, наручилац ће понуђачу оставити примерени рок да поступи по позиву наручиоца, односно да омогући наручиоцу контролу (увид) код понуђача, као и код његовог подизвођача.

Наручилац може уз сагласност понуђача да изврши исправке рачунских грешака уочених приликом разматрања понуде по окончаном поступку отварања.

У случају разлике између јединичне и укупне цене, меродавна је јединична цена.

Ако се понуђач не сагласи са исправком рачунских грешака, наручилац ће његову понуду одбити као неприхватљиву.

14. ДОДАТНО ОБЕЗБЕЂЕЊЕ ИСПУЊЕЊА УГОВОРНИХ ОБАВЕЗА ПОНУЂАЧА КОЈИ СЕ НАЛАЗЕ НА СПИСКУ НЕГАТИВНИХ РЕФЕРЕНЦИ

Понуђач који се налази на списку негативних референци који води Управа за јавне набавке, у складу са чланом 83. Закона, не може да учествује у поступку јавне набавке.

15. ВРСТА КРИТЕРИЈУМА ЗА ДОДЕЛУ УГОВОРА, ЕЛЕМЕНТИ КРИТЕРИЈУМА НА ОСНОВУ КОЈИХ СЕ ДОДЕЉУЈЕ УГОВОР И МЕТОДОЛОГИЈА ЗА ДОДЕЛУ ПОНДЕРА ЗА СВАКИ ЕЛЕМЕНТ КРИТЕРИЈУМА

Избор најповољније понуде ће се извршити применом критеријума „Економски најповољнија понуда“.

Елементи критеријума на основу којих се додељује УГОВОР и методологија за доделу ПОНДЕРА за сваки елемент критеријума су:

- Цена посла 40%
- Узорак производа који ће понуђач извести..... 20%
- Стручне референце..... 20%
- Списак најважнијих изведених објеката 20%

16. ЕЛЕМЕНТИ КРИТЕРИЈУМА НА ОСНОВУ КОЈИХ ЋЕ НАРУЧИЛАЦ ИЗВРШИТИ ДОДЕЛУ УГОВОРА У СИТУАЦИЈИ КАДА ПОСТОЈЕ ДВЕ ИЛИ ВИШЕ ПОНУДА СА ЈЕДНАКИМ БРОЈЕМ ПОНДЕРА ИЛИ ИСТОМ ПОНУЂЕНОМ ЦЕНОМ

Уколико две или више понуда имају једнаку т.ј. исту вредност елемената критеријума за доделу пондера, као најповољнија биће изабрана понуда оног понуђача који је понудио дужи гарантни рок.

У случају истог понуђеног гарантног рока, као најповољнија биће изабрана понуда оног понуђача који је понудио краћи рок извођења радова.

17. ПОШТОВАЊЕ ОБАВЕЗА КОЈЕ ПРОИЗИЛАЗЕ ИЗ ВАЖЕЋИХ ПРОПИСА

Понуђач је дужан да у оквиру своје понуде достави Изјаву дату под кривичном и материјалном одговорношћу да је поштовао све обавезе које произилазе из важећих прописа о заштити на раду, запошљавању и условима рада, заштити животне средине. (Образац изјаве, дат је у поглављу X конкурсне документације).

18. КОРИШЋЕЊЕ ПАТЕНТА И ОДГОВОРНОСТ ЗА ПОВРЕДУ ЗАШТИЋЕНИХ ПРАВА ИНТЕЛЕКТУАЛНЕ СВОЈИНЕ ТРЕЋИХ ЛИЦА

Накнаду за коришћење патената, као и одговорност за повреду заштићених права интелектуалне својине трећих лица сноси понуђач.

19. НАЧИН И РОК ЗА ПОДНОШЕЊЕ ЗАХТЕВА ЗА ЗАШТИТУ ПРАВА ПОНУЂАЧА

Захтев за заштиту права може да поднесе понуђач, односно свако заинтересовано лице, или пословно удружење у њихово име.

Захтев за заштиту права подноси се Републичкој комисији, а предаје наручиоцу. Примерак захтева за заштиту права подносилац истовремено доставља Републичкој комисији. Захтев за заштиту права се доставља непосредно, електронском поштом на e-mail *mmanojlovic@gef.bg.ac.rs*

факсом на број 011/2638-403 или препорученом поштом са повратницом.

Захтев за заштиту права се може поднети у току целог поступка јавне набавке, против сваке радње наручиоца, осим уколико Законом није другачије одређено. О поднетом захтеву за заштиту права наручилац обавештава све учеснике у поступку јавне набавке, односно објављује обавештење о поднетом захтеву на Порталу јавних набавки, најкасније у року од 2 дана од дана пријема захтева.

Уколико се захтевом за заштиту права оспорава врста поступка, садржина позива за подношење понуда или конкурсне документације, захтев ће се сматрати благовременим уколико је примљен од стране наручиоца најкасније 7 дана пре истека рока за подношење понуда, без обзира на начин достављања. У том случају подношења захтева за заштиту права долази до застоја рока за подношење понуда.

После доношења одлуке о додели Уговора из чл. 108. Закона или одлуке о обустави поступка јавне набавке из чл. 109. Закона, рок за подношење захтева за заштиту права је 3 (три) дана од дана пријема одлуке.

Захтевом за заштиту права не могу се оспоравати радње наручиоца предузете у поступку јавне набавке ако су подносиоцу захтева били или могли бити познати разлози за његово подношење пре истека рока за подношење понуда, а подносилац захтева га није поднео пре истека тог рока.

Ако је у истом поступку јавне набавке поново поднет захтев за заштиту права од стране истог подносиоца захтева, у том захтеву се не могу оспоравати радње наручиоца за које је подносилац захтева знао или могао знати приликом подношења претходног захтева.

Подносилац захтева је дужан да на рачун буџета Републике Србије уплати таксу у износу од 40.000,00 динара на број жиро рачуна: 840-742221843-57, шифра плаћања: 153, позив на број 97 50-016, сврха уплате: Републичка административна такса са назнаком јавне набавке на коју се односи (број конкретне јавне набавке), корисник: буџет Републике Србије.

Поступак заштите права понуђача регулисан је одредбама чл. 138. - 167. Закона.

20. РОК У КОЈЕМ ЋЕ УГОВОР БИТИ ЗАКЉУЧЕН

Уговор о јавној набавци ће бити закључен са понуђачем којем је додељен Уговор у року од 8 (осам) дана од дана протеча рока за подношење захтева за заштиту права из члана 149. Закона.

У случају да је поднета само једна понуда наручилац може закључити уговор пре истека рока за подношење захтева за заштиту права, у складу са чланом 112. став 2. тачка 5) Закона.

VII. ОБРАЗАЦ ПОНУДЕ

Понуда бр _____ од _____ за јавну набавку **велике вредности** - за извођење радова на адаптацији и санацији кровне конструкције - замена кровног покривача од црепа, замена кровних прозора, хоризонталних олука, олучних вертикала и опшивки увала од лима и осталих потребних радова на згради факултета у улици Ватрослава Јагића бр.5 у Београду, **ЈН број 494/ 2014.** редни број јавне набавке 04/2014.

1) ОПШТИ ПОДАЦИ О ПОНУЂАЧУ

Назив понуђача:	
Адреса понуђача:	
Матични број понуђача:	
Порески идентификациони број понуђача (ПИБ):	
Име особе за контакт:	
Електронска адреса понуђача (e-mail):	
Телефон:	
Телефакс:	
Број рачуна понуђача и назив банке:	
Лице овлашћено за потписивање уговора	

2) ПОНУДУ ПОДНОСИ:

А) САМОСТАЛНО	(заокружити)	Б) СА ПОДИЗВОЂАЧЕМ
----------------------	---------------------	---------------------------

3) ОПИС ПРЕДМЕТА НАБАВКЕ

ГРАЂЕВИНСКО – ЗАНАТСКИ РАДОВИ :

Извођење радова на адаптацији и санацији кровне конструкције
- замена кровног покривача од црепа, замена кровних прозора,
хоризонталних олука, олучних вертикала и опшивки увала од лима и
осталих потребних радова на згради факултета у улици Ватрослава
Јагића бр.5 у Београду.

Укупна цена без ПДВ-а	
Укупна цена са ПДВ-ом	
Рок и начин плаћања	
Рок важења понуде	
Рок испоруке	
Гарантни период	
Место и начин испоруке	

Датум

М. П.

Понуђач

Напомене: Образац понуде понуђач мора да попуни, овери печатом и потпише, чиме потврђује да су тачни подаци који су у обрасцу понуде наведени.

VIII. МОДЕЛ УГОВОРА

УГОВОР О ИЗВОЂЕЊУ РАДОВА

на адаптацији и санацији кровне конструкције
- замена кровног покривача од црепа, замена кровних прозора,
хоризонталних олука, олучних вертикала и опшивки увала од лима и
осталих потребних радова на згради факултета у улици Ватрослава
Јагића бр.5 у Београду

Закључен у Београду дана _____.године између

1. УНИВЕРЗИТЕТ У БЕОГРАДУ, ГЕОГРАФСКИ ФАКУЛТЕТ, Београд,
Ул. Студентски трг број 3/3, кога заступа декан проф. др Дејан Филиповић (у
даљем тексту: Инвеститор).

и

2. » _____ « _____ - Ул. _____, ПИБ
_____, МАТИЧНИ БРОЈ _____, текући
рачун _____ банка _____, које заступа
директор _____, (у даљем тексту: Извођач радова).

УГОВОРНЕ СТРАНЕ КОНСТАТУЈУ:

· Инвеститор је спровео поступак јавне набавке број _____, на основу Одлуке о покретању поступка број: _____ од _____ године, за потребе избора најповољнијег понуђача – извођача радова, ради извођења радова на адаптацији и санацији кровне конструкције - замена кровног покривача од црепа, замена кровних прозора, хоризонталних олука, олучних вертикала и опшивки увала од лима и осталих потребних радова на згради факултета у улици Ватрослава Јагића бр.5 у Београду.

- Извођач радова доставио је понуду _____ дана _____ - _____ године, која чини саставни део овог уговора.

Понуда Извођача радова у потпуности одговара постављеним условима инвеститора и спецификацији из конкурсне документације, која је саставни део уговора;

Инвеститор је на основу Одлуке о избору најповољније понуде број _____ од _____ године, изабрао Извођача радова као понуђача који је поднео најповољнију понуду за набавку радова инвестиционо текућег одржавања зграде факултета у Београду, у ул. Ватрослава Јагића бр.5.

ПРЕДМЕТ УГОВОРА:

Члан 1.

Овим уговором инвеститор поверава Извођачу радова радове на инвестиционо текућем одржавању зграде факултета у Београду, у ул. Ватрослава Јагића бр.5 у свему према прихваћеној понуди Извођача радова у поступку јавне набавке број што представља саставни део овог уговора.

Основни појмови употребљени у овом уговору, ради њиховог правилног разумевања и избегавања нејасноћа и спорних ситуација имају следеће значење:

- Инвеститор- значи уговорну страну која ангажује извођача ради инвестиционо текућег одржавања зграде факултета у Београду, у ул. Ватрослава Јагића бр.5
- Извођач-значи уговорну страну коју је инвеститор изабрао у отвореном поступку јавне набавке;
- Надзорни орган – значи дипломираног инжењера са лиценцом (или више њих) кога инвеститор изабере и именује ради вршења стручног надзора над извођењем предметних радова;
- Радови - значе све радове предвиђене пројектом, привремене и повремене радове, обухваћене или необухваћене инвестиционо - техничком документацијом, који су неопходни за употребу и функционалност предмета радова.
- Накнадни радови - значе радове који нису обухваћени основним уговором, које извођач обавља на основу посебног писаног налога инвеститора, са писмено утврђеним количинама и ценама;
- Вишкови радова- радови који прелазе уговорене количине радова;
- Непредвиђени радови – радови који овим уговором нису предвиђени а морају се извести.
- Динамички план - значи термински план извођења радова према фазама са количинама битних ресурса и финансија у току времена изградње;
- Трошкови - значе не само директне, већ и режијске трошкове на самом градилишту и ван њега;
- Градилиште - земљиште, зграда или друго место на ком се изводе радови.

УСЛОВИ:

Члан 2.

Радове који су предмет овог уговора Извођач је дужан да изведе у свему према: важећим законским и подзаконским прописима, инвестиционо техничкој документацији, важећим техничким прописима, нормативима и стандардима, опште усвојеним правилима струке и стандарду пажње доброг привредника, упутствима надзорног органа Инвеститора, техничким и другим упутствима Инвеститора и према одредбама овог уговора.

Члан 3.

Извођач радова је између осталих уговорених обавеза као и обавеза које има по самом закону и подзаконским актима, у оквиру уговорене цене обавезује се да:

- да даном отварања грађевинског дневника достави Инвеститору Динамички план извођења радова, решење о именовању одговорног (одговорних) руководиоца радова,
- обезбеди уочљиву идентификацију ангажованих радника;
- свакодневно води грађевински дневник;
- у случају уочавања потребе или околности које не зависе од воље Извођача, а има утицаја на достављени Динамички план и уговорену цену, потребно је да истог дана а најкасније првог наредног дана достави писано обавештење о истом, предајом на писарници Географског факултета у Београду, од ког датума ће се примењивати рокови за одлуку (одговор) од стране Инвеститора.
- да набави и испоручи материјале, инвентар и сву опрему неопходну за извршење радова;
- да обезбеди атесте за уграђене материјале и опрему и испитивање инсталација;
- да прописно изради, води и чува сву документацију која му је неопходна за извршење уговореног посла;
- да отклони све недостатке регистроване у записницима за технички преглед и комисије за примопредају објекта у датим роковима;
- да отклони све штете за свој рачун проузорковане током извођења радова инвеститору;
- да примени све законом прописане мере из области безбедности и здравља на раду за сва од стране Извођача радова ангажована лица, у циљу извршења уговорених радова.

Извођач радова је у обавези да предузме и све друге активности предвиђене Законом о планирању и изградњи и другим подзаконским актима у циљу испуњења уговора.

РОК ИЗВОЂЕЊА РАДОВА:

Члан 4.

Извођач радова се обавезује да радове заврши у року од 45 (четрдесетпет) календарских дана од склапања овог Уговора.

Уговорени рок за извођење радова је фиксан и представља битан елемент овог уговора.

У случају неоправданог прекорачења рока из става 1.овог уговора од стране извођача, Инвеститор има право једностраног раскида и право на накнаду штете.

Члан 5.

Рок предвиђен за завршетак радова се може продужити (мењати) у случају ванредних догађаја које се нису могли предвидети у моменту закључења уговора и које уговорне стране нису могле избећи и не могу бити приписане вољи Инвеститора или Извођача.

Осим објективних разлога, могућ је продужетак рока због разлога који су субјективне природе и стоје на страни Инвеститора.

У смислу претходног става, разлози могу бити обустављање радова од стране инвеститора због специфичности делатности којим се бави, или потпадају у ред безбедносних разлога.

Извођач радова има право на продужетак рока за онолико дана колико су трајале околности које су изазвале прекид радова.

Сваки прекид из разлога предвиђеним претходним ставовима овог члана мора бити евидентиран у грађевинском дневнику.

ЦЕНА:

Члан 6.

Уговорена цена радова са свим трошковима из члана 1. овог уговора износи _____ динара
(_____) без пдв-а, односно _____ динара
(_____) са пдв-ом.

Члан 7.

Инвеститор се обавезује да уговорену цену из члана 5. овог уговора изврши на следећи начин:

Укупан износ, Инвеститор ће платити безготовински, путем две привремене и једне окончане ситуације, у року од 5 (пет) календарских дана од дана пријема оверених привремених и окончане ситуације у седишту Инвеститора, а на текући рачун Извођача радова.

Рок за испостављање прве »привремене ситуације« је 15 календарских дана од дана отварања грађевинског дневника.

Рок за плаћање привремене ситуације из претходног става овог члана износи 5 дана од дана испостављања прве привремене ситуације.

Рок за испостављање друге »привремене ситуације« је 15 календарских дана од дана испостављања прве привремене ситуације.

Рок за плаћање привремене ситуације из претходног става овог члана износи 5 дана од дана испостављања друге привремене ситуације.

Рок за плаћање уговорене вредности радова по одбитку прве и друге привремене ситуације је 15 (петнаест) календарских дана од дана пријема оверене окончане ситуације у седишту Инвеститора .

СРЕДСТВА ФИНАНСИЈСКОГ ОБЕЗБЕЂЕЊА

Члан 8.

Извођач радова је дужан доставити 3 бланко менице, као гаранцију за отклањање грешака у гарантном року. Бланко менице морају бити евидентирани у Регистру меница и овлашћења Народне банке Србије. Меница мора бити оверена печатом и потписана од стране лица овлашћеног за заступање, а уз исте мора бити достављено попуњено и оверено менично овлашћење – писмо у висини 10 % вредности уговора. Рок важења менице је 15 дана дуже од дана истека гарантног рока. Уз меницу мора бити достављена

копија картона депонованих потписа који је издат од стране пословне банке коју понуђач наводи у меничном овлашћењу – писму.

Извођач радова је дужан доставити захтевано средство обезбеђења наведено претходним ставом пре потписивања уговора. У случају недостављања захтеваног средства обезбеђења, Инвеститор има право на накнаду штете.

Ове бланко менице и менично овлашћење се враћају Извођачу по истеку рока важности бланко сопствене менице.

Члан 9.

Извођач радова је дужан да чува као пословну тајну све податке и информације које му Инвеститор стави на располагање или до којих дође на други начин, а у вези са са испуњењем уговора

Члан 10.

Инвеститор обезбеђује стручни надзор над извођењем радова.

Надзорни орган је овлашћен да предузима радње стручног надзора предвиђене у Закону о планирању и изградњи другим подзаконским актима.

Члан 11.

Квалитативни и квантитативни пријем радова извршиће се записнички по завршетку радова и достављању попуњених и оверених грађевинских дневника и грађевинске књиге Инвеститору.

Члан 12.

Гарантни рок за квалитет изведених радова износи две године од дана пријема радова.

Гарантни рок за квалитет уграђене опреме се одређује према гарантном року произвођача опреме за шта је одговоран Извођач радова.

За сваки уочени недостатак, Инвеститор је дужан да достави писмену рекламацију Извођачу радова у гарантном року, а Извођач радова је дужан да уочене недостатке отклони о свом трошку.

У случају неоткалањања уочених недостатака, извођач је дужан накнадити штету Инвеститору у износу коју процени грађевински и финансијски вештак, Градског завода за вештачење, Београд, ул. Светозара Марковића бр.42.

Члан 13.

Извођач радова се обавезује да приликом почетка извођења радова писмено обавести Инвеститора о лицу које је одредио за руководиоца радова, а Инвеститор је дужан да на исти начин обавести извођача радова о лицима којима је поверено вршење стручног надзора.

Извођач радова се обавезује да пре почетка извођења радова достави спискове свих ангажованих радника са личним подацима, неопходних за несметан улаз / излаз ангажованих радника током извођења радова.

УГОВОРНА КАЗНА

Члан 14.

У случају прекорачења рока из члана 4. овог уговора, Извођач радова се обавезује да Инвеститору плати уговорну казну у висини од 5%о (промила) за сваки дан закашњења а највише до 10% вредности укупно уговорене цене радова.

Висину уговорене казне уговорне стране ће извршити коначним обрачуном.

Окончана ситуација за изведене радове, трајно се умањује за износ обрачунате уговорне казне.

Уколико из неоправданих разлога Извођач радова прекине са извођењем радова или од њих одустане, Инвеститор има право да раскине овај угово и да захтева наканду штете.

Члан 15.

У свему што нису изричито регулисале овим уговором, уговорне стране подразумевају примену Закона о облигационим односима, Закона о планирању и изградњи и других прописа који уређују ову област а која се тиче предмета уговора.

Члан 16.

Евентуални спор из овог уговора решава стварно надлежни суд у Београду.

Члан 17.

Саставни део овог уговора чини конкурсна документација и прихваћена понуда Извођача радова.

Члан 18.

Овај уговор се сачињава у 6 (шест) истоветних примерака, од којих свака страна задржава по 3 (три).

ЗА ИНВЕСТИТОРА
ДЕКАН

ЗА ИЗВОЂАЧА РАДОВА
ДИРЕКТОР

Проф.др Дејан Филиповић

На основу Закона о платном промету и Закона о меници издајемо:

**МЕНИЧНО ПИСМО – ОВЛАШЋЕЊЕ
ЗА КОРИСНИКА СОЛО БЛАНКО МЕНИЦЕ**

ПРЕДМЕТ: Полагање соло бланко менице као гаранцију за отклањање грешака у гарантном року, на основу Уговора о извођењу радова број од

.....године

МЕНИЧНИ ДУЖНИК:

Пун назив и седиште Извођача радова:.....

Матични број:

Шифра делатности:.....

ПИБ:

Текући рачун (навести све рачуне и називе банака МЕНИЧНОГ ДУЖНИКА):

..... - БАНКА.....

..... - БАНКА.....

КОРИСНИК ГЕОГРАФСКИ ФАКУЛТЕТ

Пун назив и седиште:, УНИВЕРЗИТЕТ У БЕОГРАДУ ГЕОГРАФСКИ ФАКУЛТЕТ, Београд

Матични број: 07027087

Шифра делатности: 8542

ПИБ: 100063932

Текући рачун (навести све рачуне и називе банака МЕНИЧНОГ ПОВЕРИОЦА):

840-1816660-93 - БАНКА Министарство финансија управа уа трезор Обилићев венац бр. 9 -11.

840-1816666-75 - БАНКА Министарство финансија управа уа трезор Обилићев венац бр. 9 – 11.

Предајемо 1 (и словима један) примерак уредно потписане и оверене бланко соло менице

Број серије:.....

и овлашћујемо неопозиво и безусловно МЕНИЧНОГ ПОВЕРИОЦА да горе наведену меницу попуни са уписивањем клаузуле „БЕЗ ПРОТЕСТА,, са датумом попуњавања менице као датума доспећа меничне обавезе, укупног износа меничне своте који, по меници, не може бити већи од износа доспелих, а ненаплаћених потраживања МЕНИЧНОГ ПОВЕРИОЦА по основу горе наведеног Уговора, а по потреби и свих других меничних елемената и клаузула.

Овлашћујемо МЕНИЧНОГ ПОВЕРИОЦА – да изврши наплату доспелих а ненаплаћених потраживања без даљег присуства МЕНИЧНОГ ДУЖНИКА, и то БЕЗУСЛОВНО, НЕОПОЗИВО, БЕЗ ПРОТЕСТА И ТРОШКОВА, ВАНСУДСКИ, а на терет горе наведених рачуна МЕНИЧНОГ ДУЖНИКА, и одричемо се безусловно и неопозиво права ПРИГОВОРА на начин испуњавања меница.

Ово овлашћење је везано искључиво за наплату свих потраживања МЕНИЧНОГ ПОВЕРИОЦА у износу од _____ динара, проистеклих по основу Уговора о извођењу радова бр. од године.

МЕНИЧНИ ДУЖНИК се обавезује да ће у случају да МЕНИЧНИ ПОВЕРИЛАЦ искористи горе наведену соло меницу МЕНИЧНОГ ДУЖНИКА, уколико дође до статусних промена, промена лица овлашћених за потписивање исте као и у случају промене позитивних законских прописа везаних за инструменте обезбеђења и инструменте наплате потраживања, доставити нова средства обезбеђења прихватљива за МЕНИЧНОГ ПОВЕРИОЦА. Ово менично писмо-овлашћење (издато у два примерка) је пратећи документ за горе наведену меницу и остаје на снази до коначног измирења свих обавеза МЕНИЧНОГ ДУЖНИКА по основу горе наведеног Уговора.

МЕНИЧНИ ДУЖНИК-издавалац менице:

Београд,.....године.

IX. ОБРАЗАЦ ИЗЈАВЕ О НЕЗАВИСНОЈ ПОНУДИ

У складу са чланом 26. Закона, _____,
(Назив понуђача)
даје:

ИЗЈАВУ

О НЕЗАВИСНОЈ ПОНУДИ

Под пуном материјалном и кривичном одговорношћу потврђујем да сам понуду у поступку јавне набавке велике вредности - за извођење радова на адаптацији и санацији кровне конструкције - замена кровног покривача од црепа, замена кровних прозора, хоризонталних олука, олучних вертикала и опшивки увала од лима и осталих потребних радова на згради факултета у улици Ватрослава Јагића бр.5 у Београду.

Бр. ЈН 494 / 2014, редни број јавне нанабавке 04/2014,

поднео независно, без договора са другим понуђачима или заинтересованим лицима.

Датум:

М.П.

Потпис понуђача

Напомена: у случају постојања основане сумње у истинитост изјаве о независној понуди, наручилац ће одмах обавестити организацију надлежну за заштиту конкуренције. Организација надлежна за заштиту конкуренције, може понуђачу, односно заинтересованом лицу изрећи меру забране учешћа у поступку јавне набавке ако утврди да је понуђач, односно заинтересовано лице повредило конкуренцију у поступку јавне набавке у смислу закона којим се уређује заштита конкуренције. Мера забране учешћа у поступку јавне набавке може трајати до две године. Повреда конкуренције представља негативну референцу, у смислу члана 82. став 1. тачка 2. Закона.

Х. ОБРАЗАЦ ИЗЈАВЕ О ПОШТОВАЊУ ОБАВЕЗА ИЗ ЧЛ. 75. СТ. 2. ЗАКОНА

У вези члана 75. став 2. Закона о јавним набавкама, као заступник понуђача дајем следећу

ИЗЈАВУ

Понуђач.....навести назив понуђача] у поступку јавне набавке велике вредности - за извођење радова на адаптацији и санацији кровне конструкције - замена кровног покривача од црепа, замена кровних прозора, хоризонталних олука, олучних вертикала и опшивки увала од лима и осталих потребних радова на згради факултета у улици Ватрослава Јагића бр.5 у Београду,

ЈН бр. 494/ 2014 редни број јавне набавке 04/2014,

поштовао је обавезе које произлазе из важећих прописа о заштити на раду, запошљавању и условима рада, заштити животне средине.

Датум

Понуђач

М.П.

XI. графички део: ШЕМЕ СТОЛАРИЈЕ НАЛАЗЕ СЕ У ДОКУМЕНТИМА КОЈЕ ТРЕБА ПРЕУЗЕТИ СА САЈТА УНИВЕРЗИТЕТА У БЕОГРАДУ ГЕОГРАФСКОГ ФАКУЛТЕТА.

САЈТ ГЕОГРАФСКОГ ФАКУЛТЕТА ЈЕ: www.gef.bg.ac.rs

ŠEME STOLARIJE GEOGRAFSKI FAKULTET

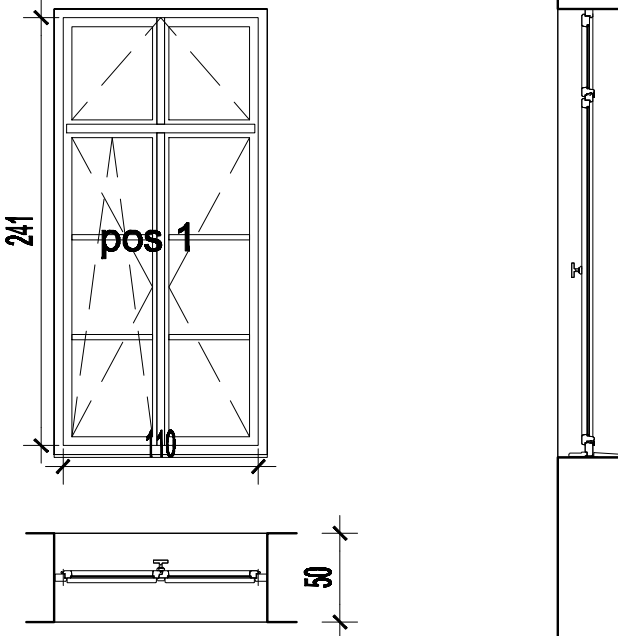
NAZIV	PVC STOLARIJA - TROKRILNI PROZOR	1
IZGLED R 1:25		
STOLARSKA MERA	110/241	
POZICIJA	SPOLJNA PVC STOLARIJA	
KOMADA:	UKUPNO: 31 kom	
OPIS:	OPIS: TROKRILNI PROZOR IZRAĐEN OD PVC PROFILA, RAM OD PETOKOMORNIH PVC PROFILA SA TERMOPAN STAKLOM 4+16+4mm PROZOR JE SNABDEVEN STANDARDNIM OKOVOM ZA PVC PROZORE, ŠARKAMA I SISTEMOM ZA OTVARANJE PREMA ŠEMI NAPOMENA : MERE UZETE NA LICU MESTA SU STOLARSKE	

ŠEME STOLARIJE GEOGRAFSKI FAKULTET

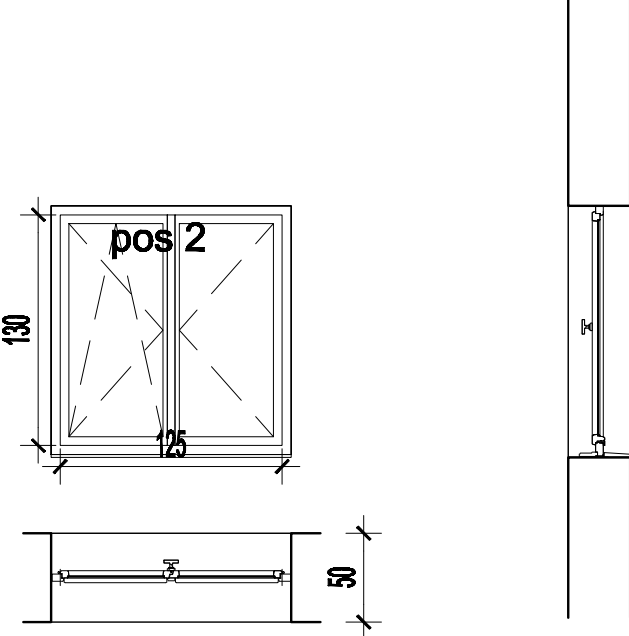
NAZIV	PVC STOLARIJA - DVOKRILNI PROZOR	2
IZGLED R 1:25		
STOLARSKA MERA	125/130	
POZICIJA	SPOLJNA PVC STOLARIJA	
KOMADA:	UKUPNO: 1 kom	
OPIS:	OPIS: DVOKRILNI PROZOR IZRAĐEN OD PVC PROFILA RAM OD PETOKOMORNIH PVC PROFILA SA TERMOPAN STAKLOM 4+16+4mm PROZOR JE SNABDEVEN STANDARDNIM OKOVOM ZA PVC PROZORE, ŠARKAMA I SISTEMOM ZA OTVARANJE PREMA ŠEMI NAPOMENA : MERE UZETE NA LICU MESTA SU STOLARSKE	
NAPOMENA		LIST BR 36

ŠEME STOLARIJE GEOGRAFSKI FAKULTET

NAZIV	UNUTRASNJA ULAZNA U TOALETE	13
-------	-----------------------------	----

IZGLED
R 1:25

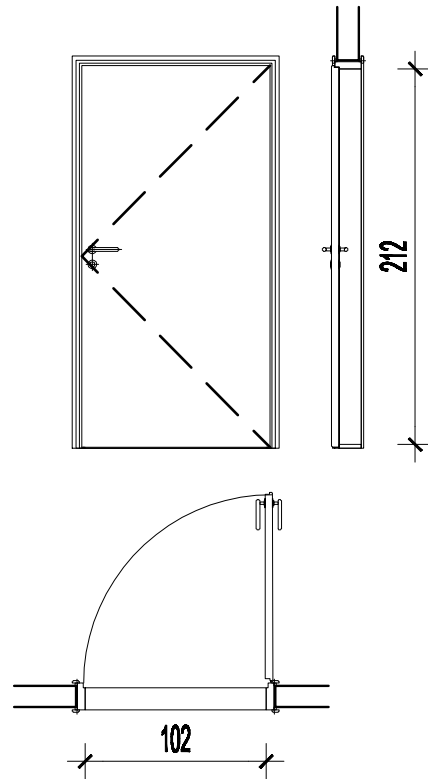

STOLARSKA MERA	102/212
POZICIJA	UNUTRASNJA DRVENA STOLARIJA
KOMADA:	UKUPNO: 1 kom
OPIS:	OPIS: JEDNOKRILNA DRVENA VRATA OKOV VRATA, ŠARKA I BRAVA SU STANDARDNI NAPOMENA: OTVARANJE JE OKRETNO PREMA ŠEMI MERE UZETE NA LICU MESTA SU STOLARSKE

ŠEME STOLARIJE GEOGRAFSKI FAKULTET

NAZIV	UNUTRASNJA ULAZNA U TOALETE	13A
-------	-----------------------------	-----

IZGLED
R 1:25

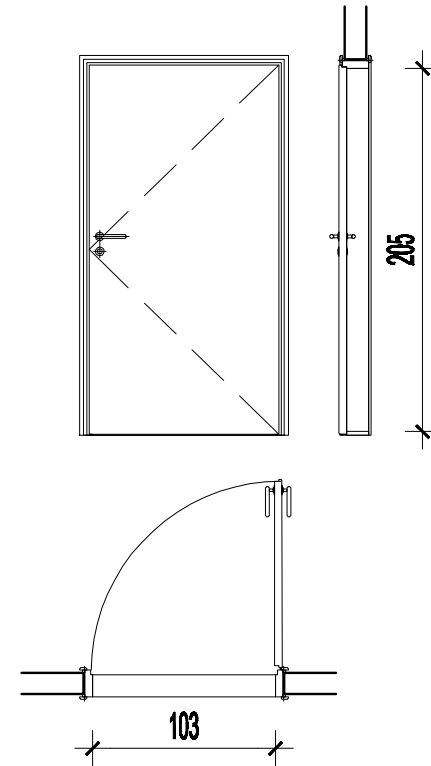

STOLARSKA MERA	103/205
POZICIJA	UNUTRASNJA DRVENA STOLARIJA
KOMADA:	UKUPNO: 1 kom
OPIS:	OPIS: JEDNOKRILNA DRVENA VRATA OKOV VRATA, ŠARKA I BRAVA SU STANDARDNI NAPOMENA: OTVARANJE JE OKRETNO PREMA ŠEMI MERE UZETE NA LICU MESTA SU STOLARSKE
NAPOMENA	LIST BR 37

ŠEME STOLARIJE GEOGRAFSKI FAKULTET

NAZIV	UNUTRASNJA VRATA U KABINET 1	14
-------	------------------------------	----

IZGLED
R 1:25

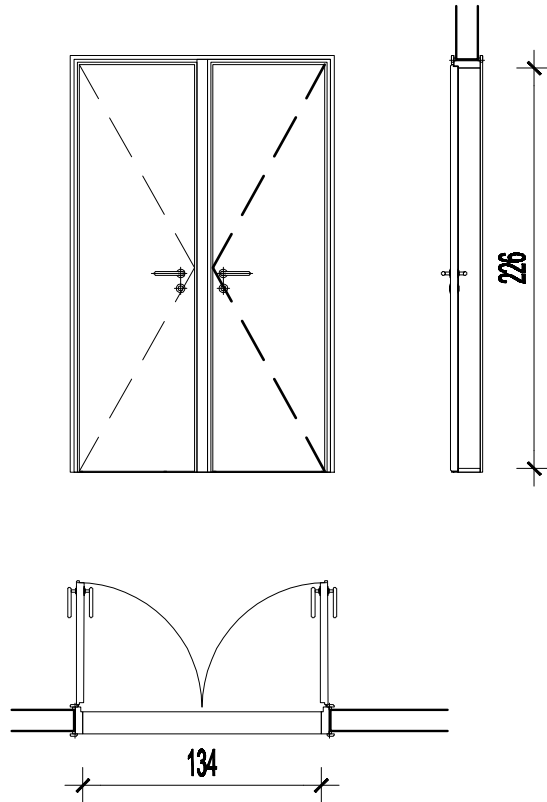

STOLARSKA MERA	134/226
POZICIJA	UNUTRASNJA DRVENA STOLARIJA
KOMADA:	UKUPNO: 1 kom
OPIS:	OPIS: DVOKRILNA DRVENA VRATA OKOV VRATA, ŠARKA I BRAVA SU STANDARDNI NAPOMENA: OTVARANJE JE OKRETNO PREMA ŠEMI MERE UZETE NA LICU MESTA SU STOLARSKE

ŠEME STOLARIJE GEOGRAFSKI FAKULTET

NAZIV	UNUTRASNJA ULAZNA U RACUNARSKU LABORATORIJU	15
-------	---	----

IZGLED
R 1:25

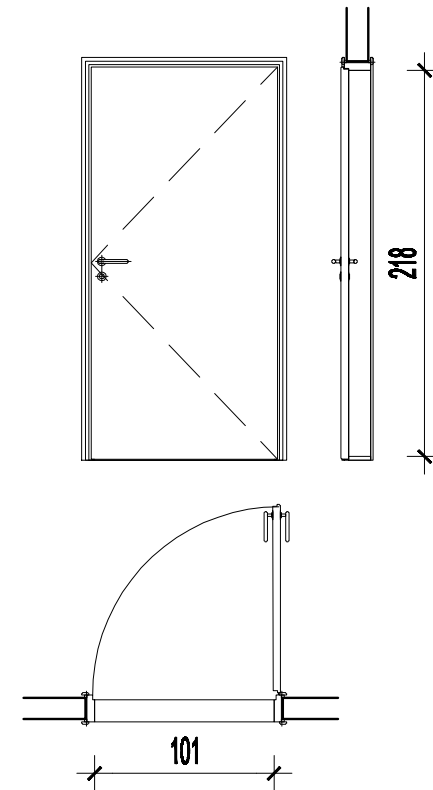

STOLARSKA MERA	101/218
POZICIJA	UNUTRASNJA DRVENA STOLARIJA
KOMADA:	UKUPNO: 1 kom
OPIS:	OPIS: JEDNOKRILNA DRVENA VRATA OKOV VRATA, ŠARKA I BRAVA SU STANDARDNI NAPOMENA: OTVARANJE JE OKRETNO PREMA ŠEMI MERE UZETE NA LICU MESTA SU STOLARSKE
NAPOMENA	LIST BR 38

ŠEME STOLARIJE GEOGRAFSKI FAKULTET

NAZIV	UNUTRASNJA VRATA IZ STEPENISTA NA PRVOM SPRATU	16
IZGLED R 1:25		
STOLARSKA MERA	132/208	
POZICIJA	UNUTRASNJA DRVENA STOLARIJA	
KOMADA:	UKUPNO: 1 kom	
OPIS:	OPIS: DVOKRILNA DRVENA VRATA SA SEKLJOM OKOV VRATA, ŠARKA I BRAVA SU STANDARDNI NAPOMENA: OTVARANJE JE OKRETNO PREMA ŠEMI MERE UZETE NA LICU MESTA SU STOLARSKE	

ŠEME STOLARIJE GEOGRAFSKI FAKULTET

NAZIV	UNUTRASNJA VRATA KANCELARIJE 4 (DEMOGRAFSKI INSTITUT)	17
IZGLED R 1:25		
STOLARSKA MERA	101/208	
POZICIJA	UNUTRASNJA DRVENA STOLARIJA	
KOMADA:	UKUPNO: 1 kom	
OPIS:	OPIS: JEDNOKRILNA DRVENA VRATA OKOV VRATA, ŠARKA I BRAVA SU STANDARDNI NAPOMENA: OTVARANJE JE OKRETNO PREMA ŠEMI MERE UZETE NA LICU MESTA SU STOLARSKE	
NAPOMENA		LIST BR 39

ŠEME STOLARIJE GEOGRAFSKI FAKULTET

NAZIV

UNUTRASNJA VRATA KANCELARIJE 5 (DEMOGRAFSKI INSTITUT)

18

IZGLED
R 1:25

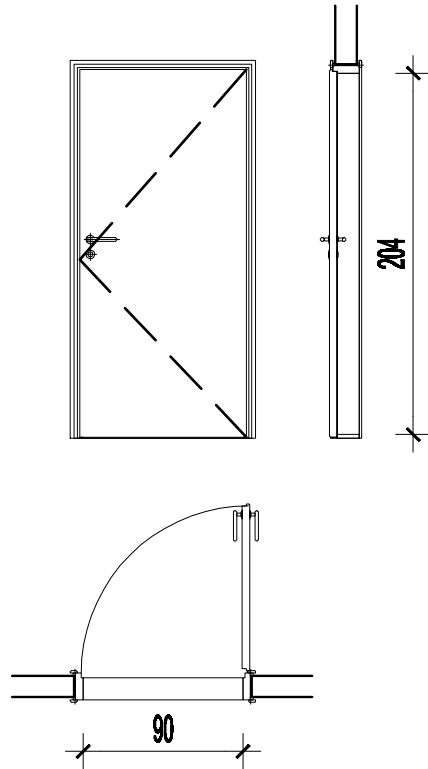

STOLARSKA MERA 90/204

POZICIJA UNUTRASNJA DRVENA STOLARIJA

KOMADA: UKUPNO: 1 kom

OPIS: OPIS: JEDNOKRILNA DRVENA VRATA
OKOV VRATA, ŠARKA I BRAVA SU STANDARDNI
NAPOMENA: OTVARANJE JE OKRETNO PREMA ŠEMI
MERE UZETE NA LICU MESTA SU STOLARSKE

ŠEME STOLARIJE GEOGRAFSKI FAKULTET

NAZIV

UNUTRASNJA VRATA U UCIONICE 1 I 2

19

IZGLED
R 1:25

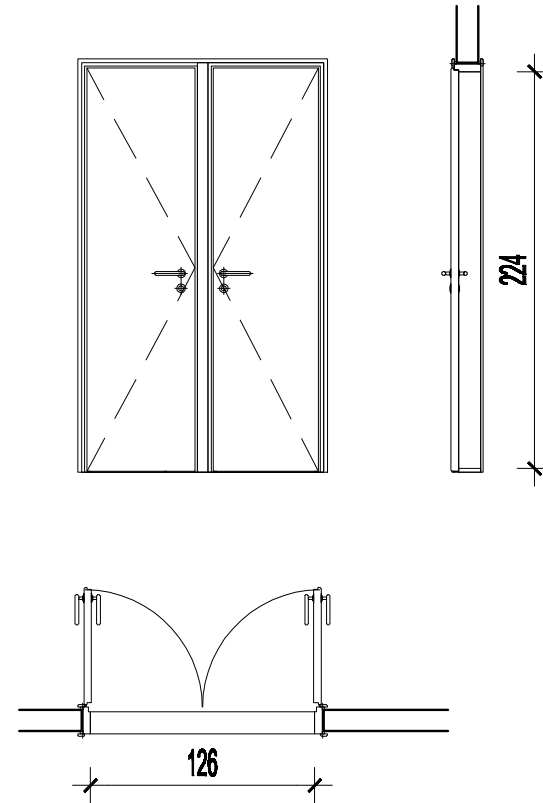

STOLARSKA MERA 126/224

POZICIJA UNUTRASNJA DRVENA STOLARIJA

KOMADA: UKUPNO: 2 kom

OPIS: OPIS: DVOKRILNA DRVENA VRATA
OKOV VRATA, ŠARKA I BRAVA SU STANDARDNI
NAPOMENA: OTVARANJE JE OKRETNO PREMA ŠEMI
MERE UZETE NA LICU MESTA SU STOLARSKE

NAPOMENA

LIST BR
40